

第27回

ヨネックス杯

高校バドミントン新人戦大会

団体戦・個人戦・2部シングルス

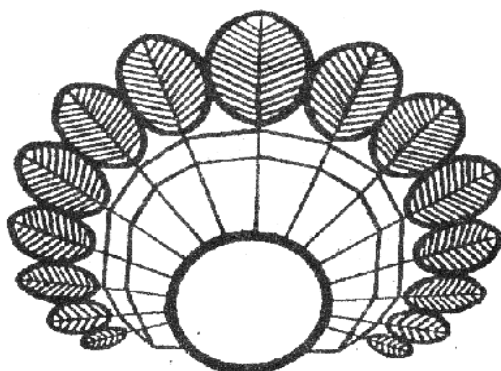

室蘭地区バドミントン協会シンボルマーク



主催：室蘭地区バドミントン協会

主管：室蘭地区バドミントン協会

後援：ヨネックス株式会社

会場：伊達市総合体育館

期日：令和5年9月9日(土)団体戦・個人戦・2部シングルス

9月10日(日)個人戦

第27回ヨネックス杯高校バドミントン新人戦大会 開催要項

- 主催・主管：室蘭地区バドミントン協会
- 後援：ヨネックス株式会社
- 担当：室蘭地区バドミントン協会大会運営委員
- 期日・日程：令和5年9月9日(土) 団体戦、個人戦、2部シングルス
令和5年9月10日(日) 個人戦
9月9日(土) 8:00 開場 8:30 監督会議 8:50 競技上の諸注意 9:00 競技開始
9月10日(日) 8:00 開場 8:30 監督会議 8:50 競技上の諸注意 9:00 競技開始
- 会場：伊達市総合体育館
- 種目：男子・女子学校対抗団体戦 男・女個人戦単・複 男・女2部単 計8種目
- 競技規則：2023年度(公財)日本バドミントン協会競技規則、大会運営規程、公認審判員規程による。
- 競技方法：■男子・女子学校対抗団体戦
1) 2複3単による学校対抗。トーナメント方式で、3位決定戦を行う。
2) 試合順序は第1複→第2複→第1単→第2単→第3単の5マッチ制とし、第1単に出場する者は他のマッチに出場できない。
■男子・女子個人戦 トーナメント方式で、3位決定戦を行う。
■2部単 トーナメント方式で、3位決定戦を行う。
対象：① 団体戦に出場しない選手
② 10日の個人戦(シングルス)に出場しない選手
- 使用器具：(公財)日本バドミントン協会検定合格球(水鳥)及び(公財)日本バドミントン協会検定合格用器具を使用する。
- 参加資格：1) 平成18年4月2日以降に生まれた者で、学校教育法第1条に規程する高等学校の全日制および
および 定時制の生徒であること。ただし最終学年を除く。
参加制限 2) 本年度室蘭地区バドミントン協会に登録済の者。
3) 男子・女子の複については同一校・同一課程のペアとし、学校・課程を越えてペアを組むことは認めない。
4) 1部シングルスは各校7名までとする。(令和5年度北海道選手権予選ベスト8以上の推薦選手を除く)
- 推薦選手：推薦選手は1部シングルスにおいて各校7名までの人数制限に含まれない。
男子：三箇・毛利・金谷(室栄)、山口・松本・新藤(大谷)、常丸・竹内(東翔)
女子：大野・山口・朝岡・斉藤・浦野(大谷)、澤田(東翔)、石澤・遠藤(開来)
- 参加料：学校対抗団体戦 1チーム 5,000円
個人戦 1人1種目につき 1,000円 * 大会当日に地区協会会計担当者に納入すること。
- チーム編成：1チームは監督1名、コーチ1名、マネージャー1名、選手5~7名以内で編成する。
- 参加申込：団体戦・個人戦(2部含)とも、下記e-mail宛へ申し込むこと。
- 申込先：〒050-0083 室蘭市東町3丁目29番5号
北海道室蘭栄高等学校内 今田 祐嗣 宛
TEL: 0143-44-3128 FAX: 0143-44-3129
eメールアドレス roberts1105@hokkaido-c.ed.jp
- 申込締切日：令和5年8月28日(月)正午必着(団体戦・個人戦ともに申し込むこと)
- 組合せ：団体戦 団体戦については団体戦当日の監督会議の席上でシード校を決定の後、抽選にて決定する。
個人戦 個人戦については関係者立ち会いの上、シード法により行う。
- 組合せ会議：9月4日(月) 17:30 北海道室蘭栄高校会議室
本協会競技委員会がシード法により行う。
- 表彰：各種目3位まで表彰する。閉会式は行わない。
- その他：(1) 出場する選手の服装は、(公財)日本バドミントン協会審査合格品とする。
背面表示は『校名(+南北海道)』入りウェアか、『学校名(+南北海道)』のゼッケンを付けること。
(2) 個人戦は申込締切後はいかなる理由があってもいっさい変更できない。
(3) 団体戦のメンバー変更は9月9日(土)の監督会議までとする。
(4) 団体戦・個人戦ともに相互審判または敗者審判制、線審は対戦校同士で行う。
(5) コーチ席に座ることができるのは、各校で登録済の顧問、選手、マネージャー、コーチとし、他は認めない。
(6) 本大会の成績を基に第56回北海道高等学校新人バドミントン大会室蘭地区予選会
個人戦の各種目のシードを決定する。
(7) 個人対抗戦2部単で3位(4位を除く)まで入賞した選手は北海道高等学校新人バドミントン大会
室蘭地区予選会男女シングルスのおすすめ選手とする。

第 次 式
式 会 開
無し

※閉会式は行いません。
※表彰は各種目終了後に随時行います。

大会役員

大会会長	室蘭地区バドミントン協会会長	吉野 幸広
大会副会長	北海道高等学校体育連盟室蘭支部長	天野 慎也
大会委員長	室蘭地区バドミントン協会副会長	
大会副委員長	室蘭地区バドミントン協会副理事長	紺野 宏之
大会役員	室蘭地区バドミントン協会理事長	山平 博美

競技役員

競技役員長 (レフェリー)	北海道高等学校体育連盟バドミントン専門委員	中川 直子
総務部長 (デビュティ-レフェリー)	室蘭地区バドミントン協会事務局	有久 剛史
競技審判部長 (デビュティ-レフェリー)	室蘭地区バドミントン協会普及強化委員	新藤 史憲
総務副部長	室蘭地区各高等学校バドミントン部顧問	
競技審判副部長	室蘭地区バドミントン協会高校部審判担当	小山内 凱人
総務	室蘭地区各高等学校バドミントン部顧問・部員	
会計	室蘭地区バドミントン協会高校部会計担当	中川 直子
審判員	室蘭地区各高等学校バドミントン部部員	
審判補助員	室蘭地区各高等学校バドミントン部部員	

競技役員長(レフェリー)から競技審判上の確認と連絡

本大会は(公財)日本バドミントン協会が定める競技規則、大会運営規定、公認審判員規定にのっとり厳正に運営します。特に、以下のことに注意してください。

〈 競技規則 〉

1 サービス(第9条)

9-1-(1) サーバーのラケットヘッドの後方への動きが完了した時点が、サービスの始まり(本条第2項参照:それぞれのプレイヤーのサービスの態勢が整った後、サーバーのラケットヘッドの前方への初めての動きが、サービスの始まりである。)を不当に遅らせてはいけません。

9-1-(5) **サーバーは、スピン(回転)を加えずにシャトルを放し、ラケットで最初にシャトルの台を打つものとする。(ただし6月1日より令和6年9月パリパラリンピック終了までとする。)**

2 プレーの継続、不品行な振舞い、罰則(第16条)

16-2 インターバル

- (1)すべてのゲーム中に、一方のサイドのスコアが11点になったとき60秒を超えないインターバルを、
- (2)第1ゲームと第2ゲームの間、第2ゲームと第3ゲームの間に120秒を超えないインターバルを認める。

16-3 プレーの中断 主審が認めた場合あるいは競技役員長(レフェリー)が主審に指示した場合。

16-4 プレーの遅延 プレーヤーはどんなことがあっても、体力や息切れを回復できるように、またはアドバイスを受けるためにプレーを遅らせてはならない。

16-5 アドバイスとコートを離れることに関して

(1)シャトルがインプレーでないときに限り、プレイヤーはマッチ(試合)中、アドバイスを受けることができる。(大会運営規則第22条参照)

(2)プレイヤーはインターバルを除き、マッチ(試合)中、主審の許可なしにコートから離れてはならない。

16-7 違反に対する処置

16-7-(1)①警告 → 16-7-(1)②フォルト → 16-7-(2)フォルト → 失格

〈 大会運営規定 〉

3 服装については、第21条によるものとします。また、背面表示(ゼッケン)をして下さい。

4 審判員の判定に対して疑問がある場合は、次のサービスがなされる前に、個人戦ではプレイヤーが、団体戦の場合は当該プレイヤーと監督に限り質問が認められています。

5 大会運営規定付録2-1により、競技進行の都合で、試合時間やコートを変更する場合があります。

〈 公認審判員規定 〉

6 マッチ(試合)中にケガや事故が生じた場合は、主審の判断によりマッチ(試合)を中断します。もし必要ならば競技役員長(レフェリー)を呼び、その判断に従います。

タイムテーブル 1日目

令和5年9月9日(土)団体戦・個人戦・2部シングルス

伊達市総合体育館

	1	2	3	4	5	6	7	8	9	10
9:00~	2BS1	BT①	BT②			2BS2	GT①		GT②	
9:30~	2BS3									
10:00~	2BS4 準決勝					2BS5 準決勝				
10:30~	2BS6 決勝					2BS7 3決				
11:00~	BT⑤	BT③	BT④			GT⑤	GT③		GT④	
11:30~										
12:00~										
12:30~										
13:00~		BT⑥	BT⑦				GT⑥		GT⑦	
13:30~										
14:00~										
14:30~										
15:00~										
15:30~	BD 1	BD 2	BD 3	BD 4	BD 5	BD 6	BD 7	BD 8	BD 9	GD1
16:00~	GD2	GD3	GD4	GD5	BD 10	BD 11	BD 12	BD 13	BD 14	BD 15
16:30~	BD 16	BD 17	GD6	GD7	GD8	GD9	GD10	GD11	GD12	GD13
17:00~										
17:30~										

■ 団体戦について、今年度は初回戦から3マッチ先取で行います。

(コートを開いて行うことがありますので、放送に注意して下さい)

タイムテーブル 2日目

令和5年9月10日(日)個人戦

伊達市総合体育館

	1	2	3	4	5	6	7	8	9	10
9:00~	BD18	BD19	BD20	BD21	GD14	GD15	GD16	GD17		
9:30~	BD22 準決勝	BD23 準決勝	GD18 準決勝	GD19 準決勝	BS1	BS2	BS3	BS4	BS5	BS6
10:00~	BD24 決勝	BD25 3決	GD20 決勝	GD21 3決	BS8	BS9	BS10	BS11	BS12	BS13
10:30~	BS14	BS15	GS1	GS2	GS3	GS4	GS5	GS6	GS7	GS8
11:00~	GS9	BS16	BS17	BS18	BS19	BS20	BS21	BS22	BS23	BS24
11:30~	BS25	BS26	BS27	BS28	BS29	BS30	BS31	GS10	GS11	GS12
12:00~	GS13	GS14	GS15	GS16	GS17	GS18	GS19	GS20	GS21	GS22
12:30~	GS23	GS24	GS25	BS32	BS33	BS34	BS35	BS36	BS37	BS38
13:00~	BS39	GS26	GS27	GS28	GS29	GS30	GS31	GS32	GS33	
13:30~	BS40	BS41	BS42	BS43	GS34	GS35	GS36	GS37		
14:00~	BS44 準決勝	BS45 準決勝	GS38 準決勝	GS39 準決勝						
14:30~	BS46 決勝	BS47 3決	GS40 決勝	GS41 3決						
15:00~										
15:30~										
16:00~										
16:30~										
17:00~										
17:30~										

◎ ポイント制限について

今年度は、ポイント制限を設けずに実施します。

男子団体(BT)

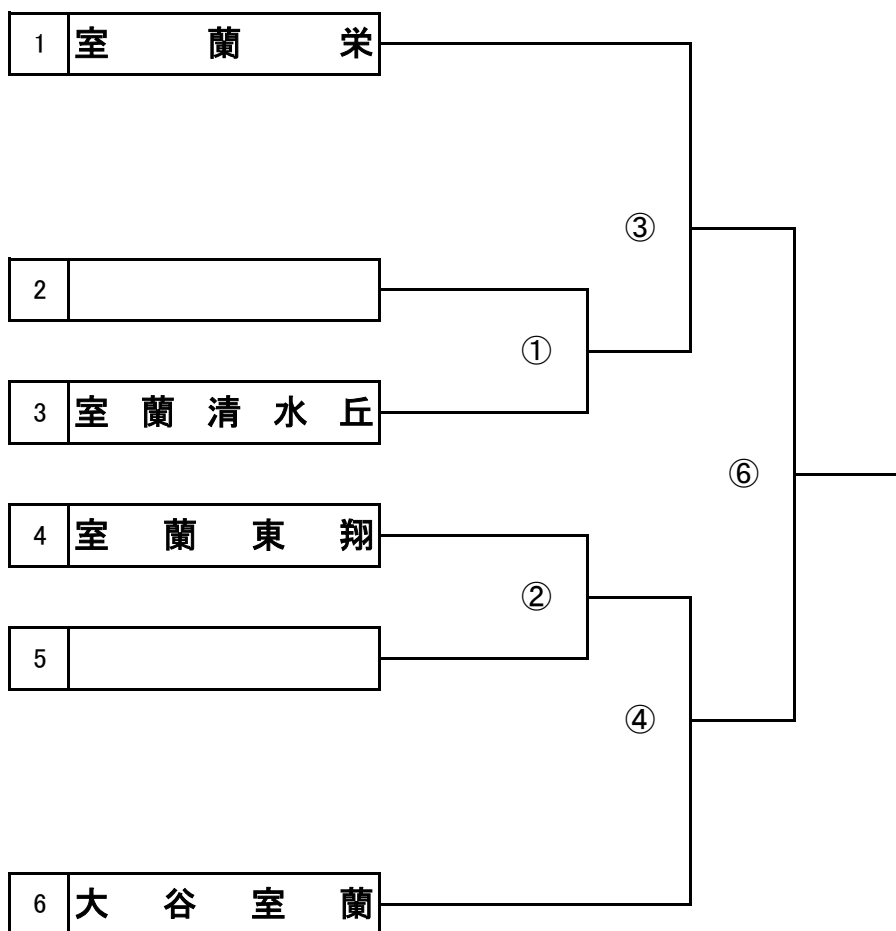

* 3位決定戦

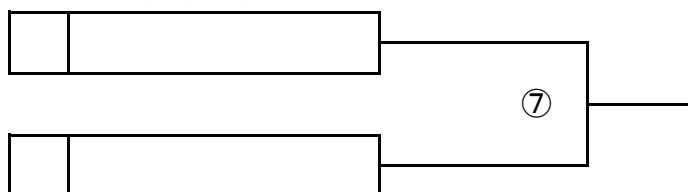

* 5位決定戦

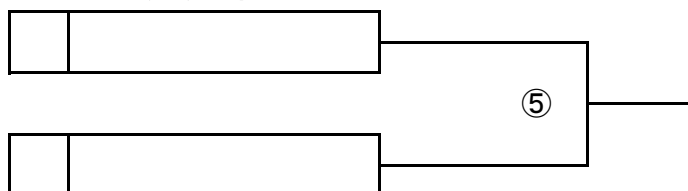

国体予選、高体連支部予選、北海道選手権予選の1, 2年生のポイントを元に1~4シードを配置。以降はフリー抽選。

女子団体(GT)

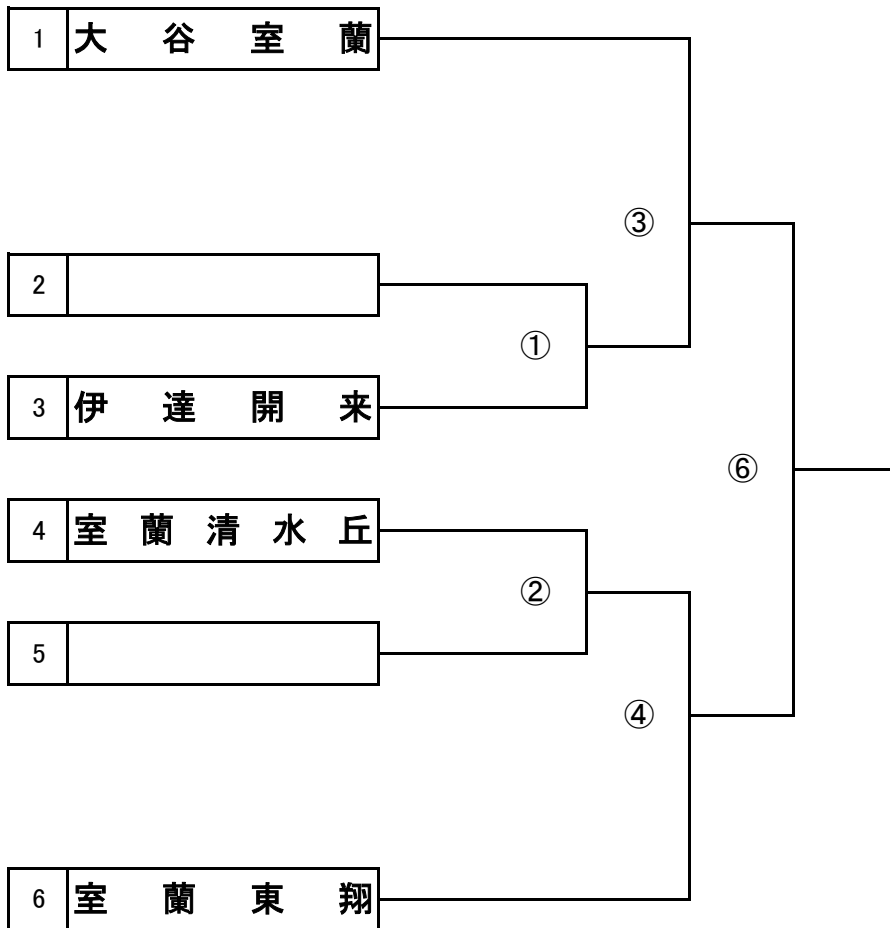

* 3位決定戦

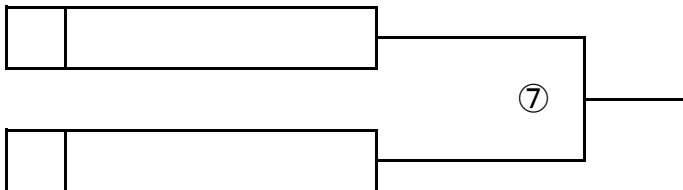

* 5位決定戦

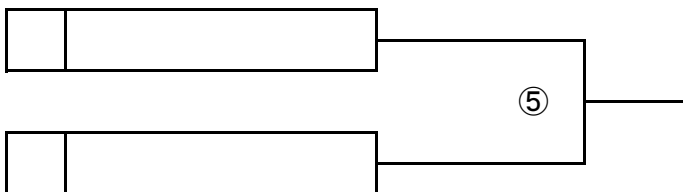

国体予選、高体連支部予選、北海道選手権予選の1, 2年生のポイントを元に1~4シードを配置。以降はフリー抽選。

男子ダブルス(BD)

1	さんか 三箇	ゆうや 優弥	②	(室蘭栄)	10	14	つねまる 常丸	しょう 梢	②	(室蘭東翔)	14
	もうり 毛利	ゆきと 倅人	②	(室蘭栄)			たけうち 竹内	なあと 七音	①	(室蘭東翔)	
2	やぎさわ 八木澤	たかひで 和秀	①	伊達開来	1	6	ほり 堀	あつき 篤輝	①	(室蘭栄)	15
	やまざき 山崎	せいや 惺矢	①	伊達開来			かまだ 鎌田	こうた 昂汰	①	(室蘭栄)	
3	なかがわ 中川	しょうた 翔太	②	登別青嶺	3	16	たなか 田中	れん 蓮	①	(室清水)	16
	しもかわ 下川	りょうた 綾太	①	登別青嶺			あおやま 青山	はやと 隼	①	(室清水)	
4	わたなべ 渡辺	かずま 一磨	②	(室清水)	2	7	なかみなみ 中南	たく 拓	②	伊達開来	17
	はたけやま 畠山	のぞむ 希結	①	(室清水)			よしのみ 吉呑	まさと 政人	②	伊達開来	
5	あきた 秋田	かずは 一葉	②	(室蘭栄)	11	15	かがや 加賀谷	せいや 聖弥	②	登別青嶺	18
	くぼ 久保	りんたろう 凜太郎	②	(室蘭栄)			かんの 菅野	しょうた 翔太	②	登別青嶺	
6	しらはま 白濱	しゅう 秋羽	②	登別青嶺	3	19	ないとう 内藤	はやと 颯音	②	(室蘭栄)	19
	ふくやま 福山	こうき 航揮	②	登別青嶺			かなや 金谷	ゆうき 勇輝	①	(室蘭栄)	
7	おおうち 大内	ゆうき 優輝	②	(室蘭東翔)	22	24	にしおか 西岡	しょうすけ 昌佑	②	(室清水)	20
	あべ 阿部	りく 陸空	①	(室蘭東翔)			やました 山下	りお 陸央	①	(室清水)	
8	のぞき 及位	そら 蒼空	②	(大谷室蘭)	12	16	よしだ 吉田	れん 蓮	②	(室蘭栄)	21
	しんどう 新藤	こうせい 恒生	①	(大谷室蘭)			さばら 佐原	しょう 丞	①	(室蘭栄)	
9	あきた 秋田	おうしん 桜伸	②	(室蘭栄)	4	8	こまつ 小松	なおふみ 尚史	②	登別青嶺	22
	うつみ 内海	りょうたろう 遼太郎	②	(室蘭栄)			おした 尾下	ゆうと 侑人	②	登別青嶺	
10	たきざわ 滝澤	すずき 尚哉	①	伊達開来	19	21	ほりこみ 堀込	てる 輝	①	伊達開来	23
	すずき 鈴木	ふみや 史哉	①	伊達開来			ぬまた 沼田	かずま 和磨	①	伊達開来	
11	あべ 阿部	りょうじ 稜司	②	(室蘭東翔)	5	9	かとう 加藤	りょうた 諒大	②	(室蘭東翔)	24
	にしお 西尾	しょうせい 翔成	①	(室蘭東翔)			みやの 宮野	はなみち 花道	②	(室蘭東翔)	
12	はしかわ 橋川	はると 春斗	②	登別青嶺	13	17	まつもと 松本	れんや 蓮也	②	(大谷室蘭)	25
	てるい 照井	はると 陽斗	②	登別青嶺			やまぐち 山口	ゆうと 侑音	①	(大谷室蘭)	
13	みやもと 宮本	こういちろう 光一郎	②	室蘭工業	25	25					
	すがわら 菅原	ひろき 広樹	②	室蘭工業							

女子ダブルス(GD)

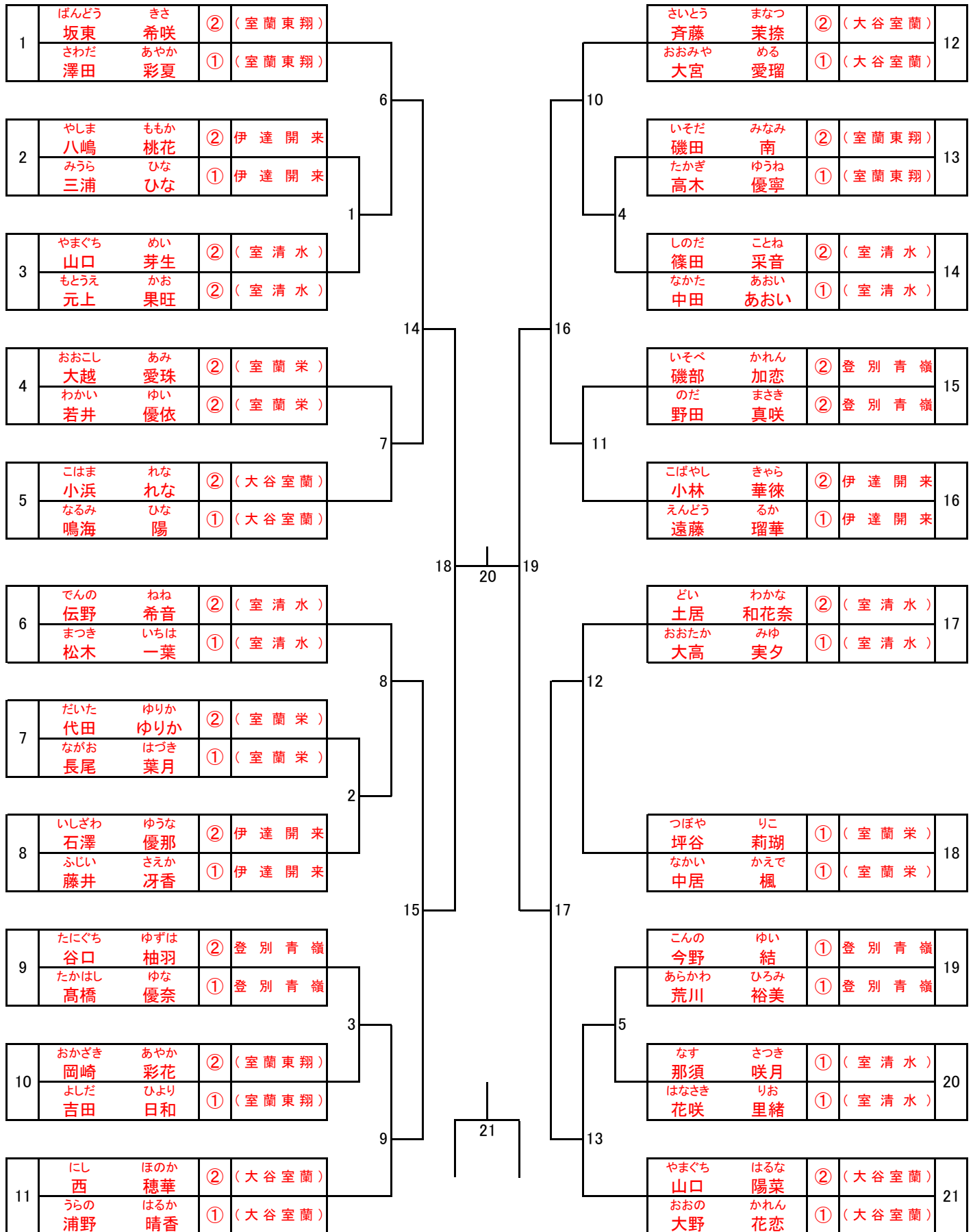

男子シングルス(BS)

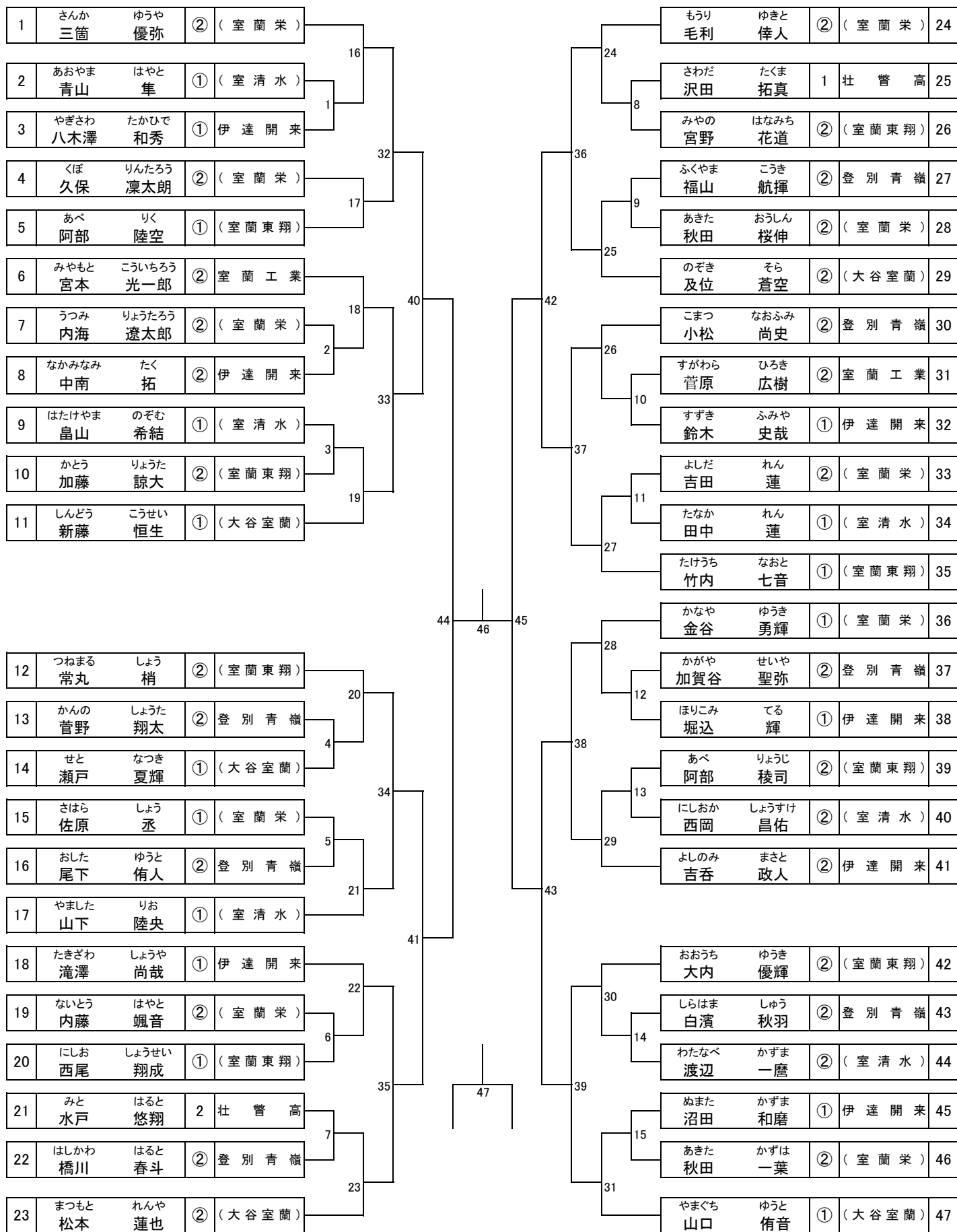

女子シングルス(GS)

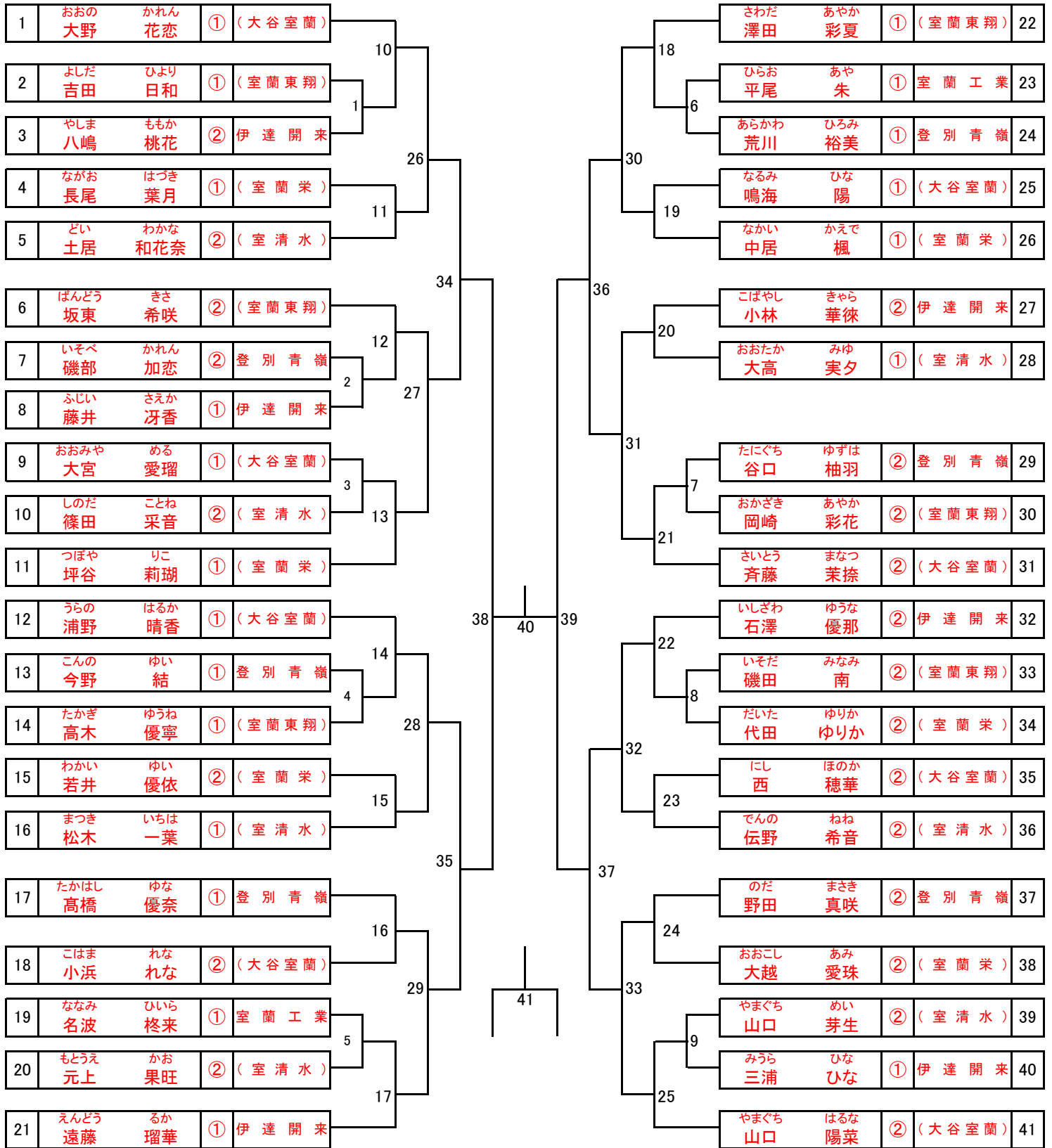

2部男子シングルス(2BS)

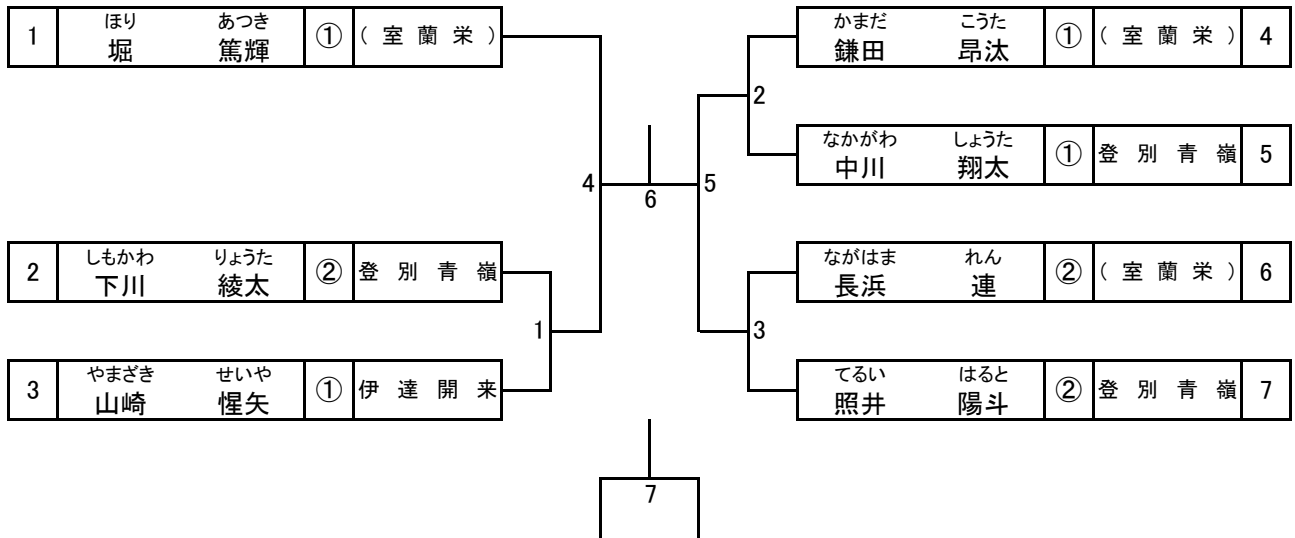

女子団体名簿

大谷室蘭 高校			
監督	小山内 凱人		
コーチ	小山内 政敏		
マネ	鳴海 陽		
No	選手氏名	学年	備考
1	山口 陽菜	②	◎
2	斉藤 茉捺	②	
3	小浜 れな	②	
4	西 穂華	②	
5	浦野 晴香	①	
6	大野 花恋	①	
7	大宮 愛瑠	①	

伊達開来 高校			
監督	吉田 大		
コーチ	吉松 達哉		
マネ	上野 蘭		
No	選手氏名	学年	備考
1	石澤 優那	②	
2	小林 華徠	②	
3	八嶋 桃花	②	
4	遠藤 瑠華	①	
5	藤井 冴香	①	
6	三浦 ひな	①	
7			

室蘭清水丘 高校			
監督	紺野 宏之		
コーチ	山口 芽生		
マネ	元上 果旺		
No	選手氏名	学年	備考
1	伝野 希音	2	◎
2	土居和花奈	2	
3	篠田 采音	2	
4	大高 実夕	1	
5	中田あおい	1	
6	松木 一葉	1	
7	亀井 結愛	1	

登別青嶺 高校			
監督	有久 剛史		
コーチ	紺野 勇人		
マネ			
No	選手氏名	学年	備考
1	磯部 加恋	②	◎
2	野田 真咲	②	
3	谷口 柚羽	②	
4	今野 結	①	
5	高橋 優奈	①	
6	荒川 裕美	①	
7			

室蘭東翔 高校			
監督	中川 直子		
コーチ	後藤田 知恵		
マネ			
No	選手氏名	学年	備考
1	岡崎 彩花	2	◎
2	古坂 柁音	2	
3	坂東 希咲	2	
4	磯田 南	2	
5	澤田 彩夏	1	
6	高木 優寧	1	
7	吉田 日和	1	

室蘭栄 高校			
監督	今田 祐嗣		
コーチ	大澤咲枝子		
マネ	大上 葉凧		
No	選手氏名	学年	備考
1	若井 優衣	2	◎
2	大越 愛珠	2	
3	代田 ゆりか	2	
4	坪谷 莉瑚	1	
5	中居 楓	1	
6	長尾 葉月	1	
7	関川 詩織	1	

朝の練習割について

令和5年9月9日（土）・10日（日）

練習時間	1コート～10コート
8：10～ 8：23	室蘭栄 室蘭清水丘
8：23～ 8：36	室蘭東翔 登別青嶺
8：36～ 8：49	室蘭工業 大谷室蘭 伊達開来 壮瞥

- 朝の準備は伊達開来高校を中心にお願ひします。手伝いのできる学校はお願いひします。
- 開会式は行ひません。
- 9：00競技開始予定ひです。

STRIKE LIGHTNING



NEW *NANOFLARE 1000*

[ナノフレア 1000 Z] ¥33,000 (税込) 日本製

📱 yonex_jp 📷 yonex_jp 📺 YONEXJPN 📺 YONEX JAPAN | www.yonex.co.jp



far beyond ordinary